

CAB'S

industries

Toutes les Technologies du dépotage...

Mistral



De 365 à 750
Nm³/h

COMPRESSEUR À VIS SEC POUR PULVÉRULENTS

Développé pour correspondre aux spécificités techniques du transport de produits pulvérulents en citernes, ce compresseur se caractérise par les points suivant :

- Plage de débit ajustable de 365 à 750 Nm³/h
- Encombrement réduit
- Poids : 110 à 140 kg (selon version)
- Différentes possibilités d'entraînement en sens horaire ou antihoraire. Il peut être implanté en entraînement direct en ligne, par poulies/courroies, en entraînement hydraulique, électrique, ou en version EDR ou EDNR.
- Existe en version double arbre pour PTO horaires et antihoraires.



Vermiculite



Poudre de lait



Filler



Chaux



Sable

CAB'S Ile de France - Tél : 01 60 62 35 45 - 415 Rue du Tuboeuf - 77170 Brie Comte Robert

CAB'S Rhône Alpes - Tél : 04 78 90 88 37 - 1 Rue Pascal - 69680 Chassieu - info@cabs-industries.com

SA au capital de 60 000.00 € - RCS Melun 340 129 105 - Code APE : 4669 B - www.cabs-industries.com

Compresseur à vis (sec) pour pulvérulents



ENCOMBREMENT

MISTRAL COMPRESSEUR 20R et 30R

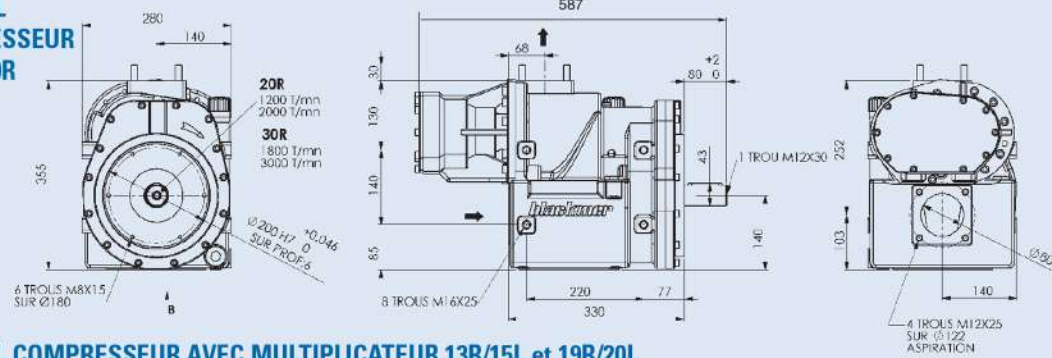

MISTRAL COMPRESSEUR AVEC MULTIPLICATEUR 13R/15L et 19R/20L

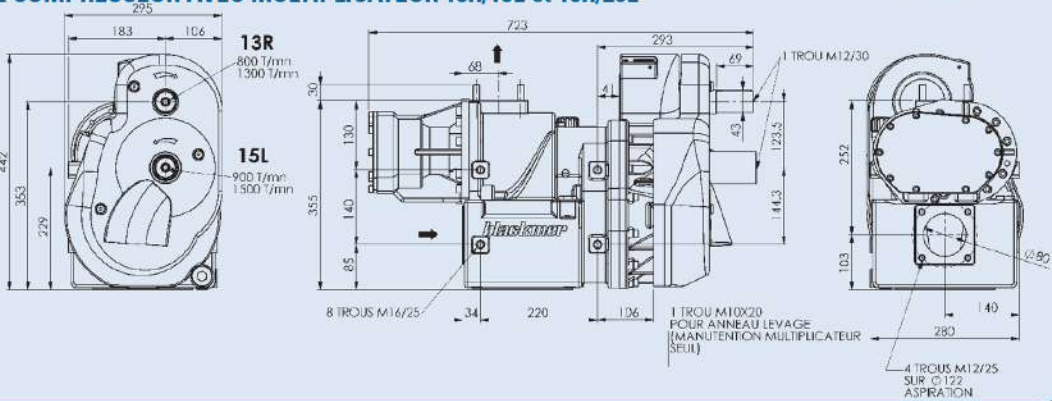

Le compresseur possède 8 points d'ancrage pour faciliter le montage. A l'instar des autres modèles de la gamme, il existe également des versions EDNR & EDR en kits prêts à poser. Par ailleurs, un caisson d'isolation phonique est disponible pour une réduction du bruit à 82 dBa.