

# CAB'S

*industries*

**Toutes les Technologies du dépotage...**

**B 600**



De 250 à 600  
Nm<sup>3</sup>/h

## COMPRESSEUR À VIS (SEC) POUR PULVÉRULENTS

Développé pour correspondre aux spécificités techniques du transport de produits pulvérulents en citerne, ce produit se caractérise par les points suivant :

- Plage de débit ajustable de 250 à 600 Nm<sup>3</sup>/h
- Pression de service jusqu'à 2,5 bar
- Poids : 94 kg à 124 kg (selon version)
- Existe en version double arbre pour PTO horaires et antihoraires.
- Différentes possibilités d'entraînement : direct en ligne, par poulies/courroies, hydraulique, électrique, ou en version EDR ou EDNR.



Poudre de lait



Ciment



Farine



Filler



Talc

CAB'S Ile de France - Tél : 01 60 62 35 45 - 415 Rue du Tuboeuf - 77170 Brie Comte Robert

CAB'S Rhône Alpes - Tél : 04 78 90 88 37 - 1 Rue Pascal - 69680 Chassieu - [info@cabs-industries.com](mailto:info@cabs-industries.com)

SA au capital de 60 000.00 € - RCS Melun 340 129 105 - Code APE : 4669 B - [www.cabs-industries.com](http://www.cabs-industries.com)

## Compresseur à vis pour pulvérulents



### DESCRIPTIF TECHNIQUE

Poids (sans accélérateur) : 95 kg

Débit mini/maxi : 250 à 600 Nm<sup>3</sup>/h

### Vitesse de rotation (sans accélérateur)

Type 20 R mini 1 200 tr/min maxi 2 000 tr/min

Type 30 R maxi 1 800 tr/min maxi 3 000 tr/min

### Puissances absorbées

29 kW pour 600 Nm<sup>3</sup>/h à 2 bar

Version 13R/15L

800/1 300 Tr/min - 900/1 500 Tr/min

## ENCOMBREMENT

### B600 COMPRESSEUR 20R et 30R



20R : min 1200 tr/min  
max 2000 tr/min  
30R : min 1800 tr/min  
max 3000 tr/min

Ø 200 H7 0  
PROFONDEUR: 6

DETAIL A ↑ M

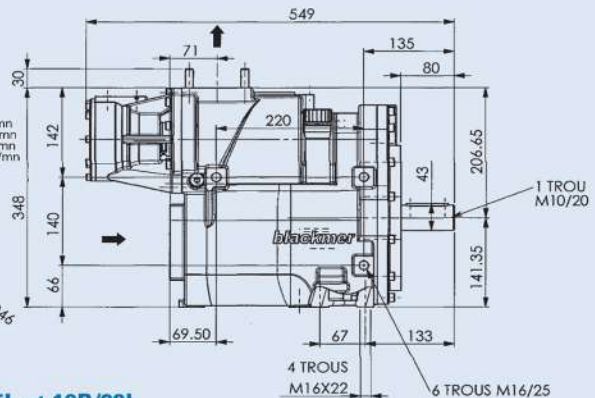

### B600 COMPRESSEUR AVEC MULTIPLICATEUR 13R/15L et 19R/22L

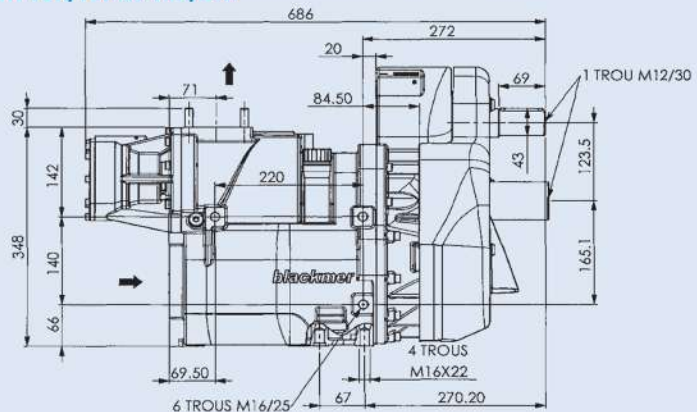
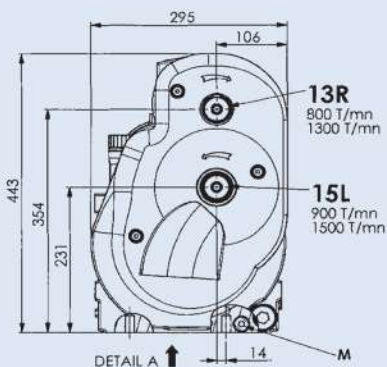

## B 600 - Le compresseur spécialement étudié pour le transfert de ciment

CAB'S Ile de France - Tél : 01 60 62 35 45 - 415 Rue du Tuboeuf - 77170 Brie Comte Robert

CAB'S Rhône Alpes - Tél : 04 78 90 88 37 - 1 Rue Pascal - 69680 Chassieu - info@cabs-industries.com

SA au capital de 60 000.00 € - RCS Melun 340 129 105 - Code APE : 4669 B - www.cabs-industries.com